

# GUIDE I VEDLIGEHOOLD

- *Sådan undgår du unødigt slid og skader*



## **Forord**

### **Kære beboer**

Guiden er til dig, der ønsker konkrete råd og vejledning i, hvordan du nemmest og bedst rengør, vedligeholder og generelt passer på inventaret i din bolig, så du undgår unødigt slid og skader - og ikke mindst - en større regning end nødvendigt ved fraflytning.

Guiden er tænkt som en hjælp, så du nemt og hurtigt kan slå op og finde vejledning og helt specifikke råd, som hjælper dig, når du vil vide noget om drift, rengøring og vedligehold af din bolig.

God læselyst!

Venlig hilsen

**Vivabolig**

Stefan Knudsen

Teamleder | Team2

## Indholdsfortegnelse

<b>1.0 Badeværelse</b>	4
Rengøring af fliser og klinker	4
Rengøring af glasvæg	4
Rengøring af inventar	4
Boring af huller i fliser	4
Rengøring af vandlås/afløb	4
Rengøring af sanitet m.m.	4
<b>2.0 Gulve</b>	5
Rengøring af trægulve	5
Rengøring af vinylgulve	5
<b>3.0 Indvendige døre</b>	5
Rengøring af indvendige døre	5
<b>4.0 Vinduer og terrassedøre</b>	5
Rengøring og pleje	5
<b>5.0 Køkken</b>	6
Rengøring af vask	6
Rengøring af køkken	6
Emhætte	6
Rengøring af komfur	7
Rengøring af kogesektion	8
<b>6.0 Altaner og altankasser</b>	9
Rengøring og brug af altaner	9
<b>7.0 EI</b>	9
HPFI-relæ	9
Afbrydermateriale og lampeudtag	9
<b>8.0 Varmestyring</b>	10
Termostater	10
<b>9.0 Ventilation</b>	10
<b>10.0 Malerbehandling</b>	10
<b>11.0 Inspektionsskakt</b>	11
<b>12.0 Afslutning og kontaktoplysninger</b>	11

## 1.0 Badeværelse

### Rengøring af fliser og klinker

Til daglig rengøring anvender du universalrengøring. Til fjernelse af kalkaflejringer, smuds og sæberester anbefaler vi rengøring med lunkent vand, tilsat eddike. Efter rengøring skylles fugerne grundigt med rent vand.

### Rengøring af glasvæg

Ved daglig brug er det nok at trække vandet af med en gummiskrabber, men vær opmærksom på, metallet på skraberen ikke rammer glasset, så glasset bliver ridset. Tør evt. efter med vaskeskind eller lignende. Hvis der opstår kalkaflejringer, kan det fjernes med almindelig kalkfjerner eller en eddikeblanding. Du må **ikke** bruge skuremidler eller metalgenstande til at fjerne kalk, da det ridser glasset.

Til rengøring af beslag til glas må du **aldrig** bruge flydende rengøringsmidler, som indeholder slibestoffer, eller rengøringsmidler med ammoniak, saltsyre, acetone, syre, ren eddike eller slibesvamp. Beslag vedligeholder du ved at tørre beslaget af i et blødt håndklæde efter brug.

### Rengøring af inventar

Porcelænsvaske: Du kan mindske kalkaflejringer ved at rengøre vasken tit med almindeligt sæbevand og bagefter tørre af med en ren, blød klud. Aggressive rengøringsmidler, som indeholder stærke opløsningsmidler som syre, klorin, ammoniak, kaustisk soda eller slibemidler må du under ingen omstændigheder anvende, og vi fraråder skuresvampe.

Du må ikke udsætte vasken for vand, der er varmere end 60 grader, da glaseringen så krakelerer.

Dansani møbler: Møblerne rengør du med en blød klud, opvredet i varmt vand, og tilsat et mildt universalrengøringsmiddel. Bagefter tørrer du efter med en fugtig klud, opvredet i rent vand, for at fjerne rengøringsmidlet, så du undgår skjolder og striber.

### Boring af huller i fliser

Hvis du ønsker at montere ekstra hylder, kroge eller lign. skal du følge nedenstående vejledning for ikke at bryde vådrumsmembranen:

- 1) Du **skal** bore i fugerne, og du der sætter "rawplugs" i det borede hul, **skal** du fylde vådrumssilikone i af typen "sikasil-c", farve klar.
- 2) Du borer huller på eget ansvar og **skal** udbedre ved fraflytning. Før du går i gang, kan du få vejledning ved henvendelse på ejendomskontoret Rughaven 21A

### Rengøring af vandlås/afløb

Din vandlås indeholder en skål, som opsamler skidt m.m. Du skal rense skålen jævnlige, eller hvis dit afløb begynder at stoppe til. Du skal gøre som følger:

- 1) Skru risten løs og fjern den
- 2) Tag skålen op og fjern skidt m.m. Husk at tømme i en skraldepose og **ikke** i toilettet, da det skaber forstoppelser i rørsystemet.

### **Rengøring af sanitet m.m.**

Sanitet, som wc skål, wc sæde, tryknap, papirholder, kroge, blandingsbatterier, brusstang, gulvvarmestyring og radiatorer, rengør du med universalrengøringsmiddel, og spejl rengør du med glasrens.

## **2.0 Gulve**

### **Rengøring af trægulve**

Du foretager daglig rengøring med støvsugning og eventuelt aftørring med rent vand og en hårdt opvredet klud. Til grundig rengøring anvender du gulvsæbe til lakerede gulve. Spild på gulvet tørrer du op med det samme.

### **Gode råd:**

- 1) På alle møbler, du placerer direkte på et lakeret gulv, bør du sætte "filtdupper" under benene for at beskytte gulvets overflade.
- 2) Du bør anbringe underlag under planter, så det lakerede gulv ikke kommer i kontakt med fugt/vand i længere tid ad gangen.

### **Rengøring af vinylgulve**

Daglig rengøring foretager du ved at støvsuge, feje eller moppe. Pletter og spild fjerner du med en fugtig klud med universalgulvrengøringsmiddel. Tør altid efter med en ren klud.

## **3.0 Indvendige døre**

### **Rengøring af indvendige døre**

Indvendige døre og karme rengør du med klud og varmt vand. Efter behov kan du rengøre med en fugtig klud, vredet op i sæbevand, eller almindelige milde rengøringsmidler. Til sidst tørrer du efter med en hårdt opvredet klud, så der ikke er overskydende vand på overfladen.

## **4.0 Vinduer og terrassedøre**

### **Rengøring og pleje**

De udvendige flader samt karme og rammer vasker du i lunkent vand, tilsat et neutralt rengøringsmiddel (gerne autoshampoo).

Vinduesplader og inddækninger rengør du med varmt vand, tilsat opvaskemiddel. Der må ikke ligge vand på vinduespladen, da der kan opstå risiko for vandindtrængning.

## 5.0 Køkken

### Rengøring af vask

Granitvask: Du skal rengøre vasken dagligt med opvaskebørste, opvaskemiddel, og til sidst tørrer du af. Derved minimerer du risikoen for angreb og kalkaflejringer på overflader. Ved kalkaflejringer benytter du kalkfjerner (spray). Lad det trække lidt og rengør bagefter med nylonsiden af en grydesvamp. Skyl efter med rent vand.

### Gode råd:

- 1) Sørg for at undgå at efterlade varme emner på overfladen i længere perioder. Det kan medføre permanente skader på overfladen. Hvis du er usikker på temperaturen på gryden, bør du anvende en bordskåner.
- 2) Rustfri vask: Rengør vasken dagligt med opvaskebørsten, opvaskemiddel og til sidst aftørring. Så minimerer du risikoen for angreb og kalkaflejringer på overfladen.
- 3) Undgå at efterlade: Salt, eddike, citronsyre, frugtsaft, klorin og andre kemikalier på overflade, da de kan forårsage korrosion og ødelægge vasken.

### Rengøring af køkken

Låger: Du rengør dagligt lågerne ved aftørring med en ren klud, hårdt opvredet i lunkent vand. Tør efter med en tør klud. Fedtpletter, som ikke kan fjernes på den måde, aftørres du med en klud, hårdt opvredet i vand, tilsat et almindeligt, mildt opvaskemiddel (maks. 1 teskefuld pr. liter vand).

Hylder: Rengør hylderne med en klud, opvredet i vand, som er tilsat et almindeligt, mildt opvaskemiddel (maks. 1 teskefuld pr. liter vand)

Bordplader: Rengør bordpladen med en klud, opvredet i vand, som er tilsat et almindeligt, mildt opvaskemiddel (maks. 1 teskefuld pr. liter vand). Pladen vasker du med lunkent vand efter brug af rengøringsmidler.

**Husk:** Ved installation af opvaskemaskine **skal** du opsætte dampspærre under bordpladen. Skabene må **ikke** udsættes for vedvarende kontakt med vand. Vandstænk m.m. bør du tørre af med det samme.

### Emhætte

Sådan betjener du emhætten:



A. Belysning

B. Spjældfunktion: Tryk én gang for at åbne spjældet. Indikatorlampen lyser, når spjældet er åbent

C. Indikatorlampe

Spjældet lukkes automatisk efter 60 minutter, eller når du trykker igen på knappen B.

Lad gerne spjældet være åbent lidt tid før og efter madlavning, så du forhindrer spredning af mados i rummet.

For at din emhætte kan suge luft så effektivt som muligt, bør du åbne et vindue eller på anden måde tilføre frisk luft udefra, når du benytter emhætten.

### **Pleje og vedligeholdelse af emhætten**

Tør emhætten af med en fugtig klud og opvaskemiddel. Filteret skal du rengøre cirka 2 gange om måneden ved normal brug. Emhætten vedligeholder du med stålplejemiddel.



Du løsner filterkassetten ved at trykke på låsene på forkanten. Skil filteret ad, og fjern filterdugen ved at løsne filterholderen.

Læg så filtermedie og filterkurv løst i varmt vand med opvaskemiddel. Kun filteret må du komme i opvaskemaskinen.

For at sikre korrekt funktion skal du rengøre emhætten indvendig et par gange om året. Den skal tørres af med en fugtig klud og opvaskemiddel.

Sæt filterkassetten tilbage, og skub den op, så den sidder fast i låsene.

### **Rengøring af komfur**

Komfurets front aftørres du med en blød klud, opvredet i varmt vand tilsat et mildt rengøringsmiddel.

Metallflader rengør du med et almindeligt rengøringsmiddel, og vedligeholder med stålplejemiddel.

Rengør altid ovnen indvendig efter brug. Ophober der sig fedt eller andre madrester, kan det medføre brand.

Fastsiddende snavs fjerner du med et ovnrensningemiddel.

For at kunne rengøre ovnen, skal du fjerne ovnribberne:

1) Træk forenden af ribben væk fra sidevæggen

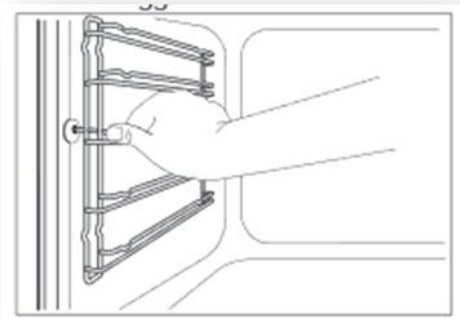

2. Træk den bagerste ende af ovnribben væk fra sidevæggen, og fjern den.

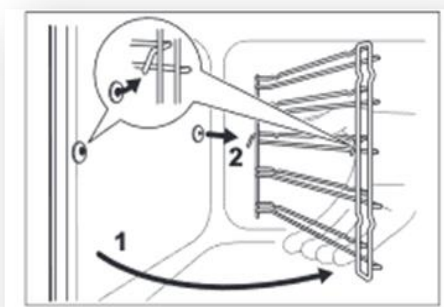

Brugsanvisningen til dit komfur finder du i lejligheden.

### **Kogesektion**

Du skal altid rengøre kogesektionen efter brug. Brug altid kogegrej med en ren bund. Fjern straks smeltet plastik, plastfolie og sukkerholdige madvarer, ellers kan snavset beskadige kogesektionen. Sæt specialskraberens skrånede bladet ned på glasoverfladen, og bevæg bladet hen over overfladen.

Når kogesektionen er kølet tilstrækkeligt ned, fjerner du rande af kalk eller vand, fedtstænk og metalskinnende misfarvning. Rengør kogesektionen med en fugtig klud og lidt opvaskemiddel. Tør altid af med en blød klud efter rengøring.

Brugsanvisning til din kogesektion finder du i lejligheden



## 6.0 Altaner og altankasser

### Rengøring og brug af altaner

Du rengør altanen ved at feje altanens gulv, vægge og gelænder. Alle overflader kan du rengøre med vand, tilsat universalrengøringsmiddel. Strø **aldrig** salt på altanen.

Altankasserne **skal** være tomme for jord, da jord kan skade bygningen. Det er gældende dog kun steder, hvor altankassen støder op mod murværket, hvilket er gældende for Rughaven 11-43.



## 7.0 EI

### HPFI-relæ

Sikringstavle: Testknappen skal du betjene mindst 1 gang årligt. Hvis testknappen ikke fungerer, skal du meddele det på ejendomskontoret i Rughaven 21A.



## Afbrydermateriale og lampeudtag

Afbrydere og rosetmateriale kan du rengøre med en hårdt opvredet klud, der er vædet med rengøringsmiddel uden slibeeffekt og opløsningsmiddel.

## 8.0 Varmestyring

### Termostater

Tildæk aldrig termostaten, da den skal være i stand til at registrere temperaturen i rummet. Termostaten kan du rengøre med milde rengøringsmidler, som eksempelvis opvaskemiddel. Brug ikke skuremidler, alkohol, opløsnings- eller blegemidler, da de kan skade termostaten.

Forslag til indstilling af din termostat:

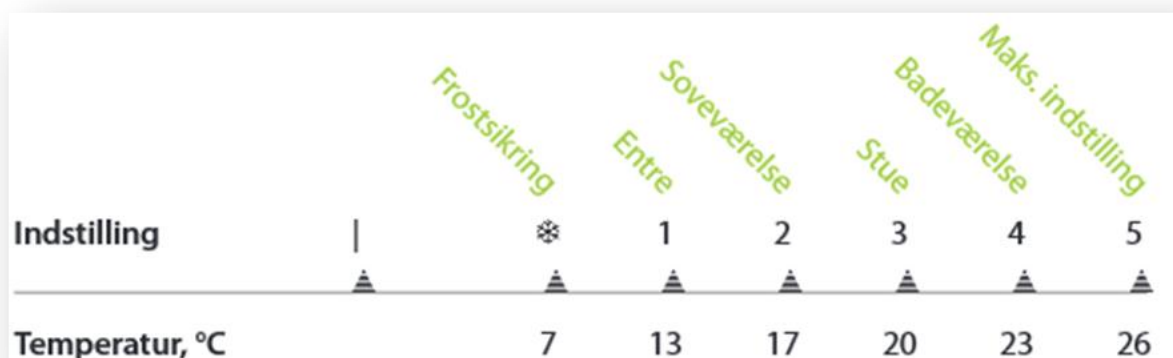

## 9.0 Ventilation

Indblæsnings- og udsugningsarmaturer bliver let tilsmudsede, og du bør vaske dem jævnligt - efter behov. Opvrid en blød klud i vand med et mildt, ikke alkalisk, rengøringsmiddel, og tør armaturerne af.

**OBS!** Du må **ikke** regulere på armaturerne, da de er forindstillede til en bestemt luftmængde. Du må heller ikke tildække/tilstoppe dem, af samme årsag.

## 10.0 Malebehandling

Du kan finde information og vejledning om malebehandling i dit udleverede vedligeholdelsesreglement under afsnit VI – Malevejledning.

## 11.0 Inspektionsskakt

Inspektionsskakten er i de fleste lejligheder placeret bag spejlet i badeværelset. Skakten indeholder installationer for vand og energimåler. Du kan lukke for vandet til lejligheden i skakten.



## 12.0 Afslutning og kontaktoplysninger

Vi håber, du har fundet god hjælp i guiden. Har du andre spørgsmål, eller vil du have noget uddybet, hjælper vi altid meget gerne.

Husk, du altid er velkommen til at kontakte os på:

E-mail: [team2@vivabolig.dk](mailto:team2@vivabolig.dk)

Telefon: 98 13 34 80

### Telefontider:

Mandag til torsdag 8.00-15.00

Fredag 8.00-14.00

Venlig hilsen

**Vivabolig**

Stefan Knudsen  
Teamleder | Team2



**Ejendomskontoret:**

Teamleder Stefan Rask Knudsen

E-mail: [team2@vivabolig.dk](mailto:team2@vivabolig.dk)

Telefon: 98 13 34 80

**Personlig henvendelse:**

Ejendomskontoret i Rughaven 21A

Mandag-tirsdag-onsdag og fredag kl. 08-09.00

Torsdag kl. 08.00-09.00 samt 16.00-17.00

Opdateret 12-04-2016 - KNI